

Instruction sheet

P78PLM Dual Pressure Control

Specification Especificação Beskrivelse Technická data	Description Especificación Specifikationer Specifikasjoner	Spesifikation Erittely Προδιαγραφές
---	---	---

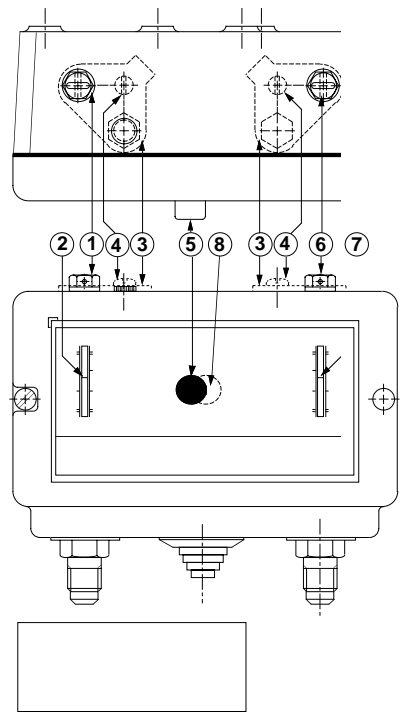

Mounting Montage Montagem Montering Instalace	Montage Montaje Montering	Montage Montaggio Κιιinnitys Μοντάρισμα
---	---------------------------------	--

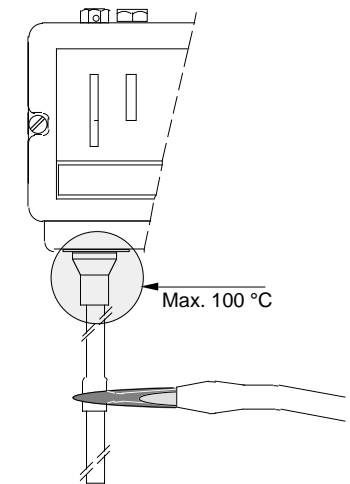
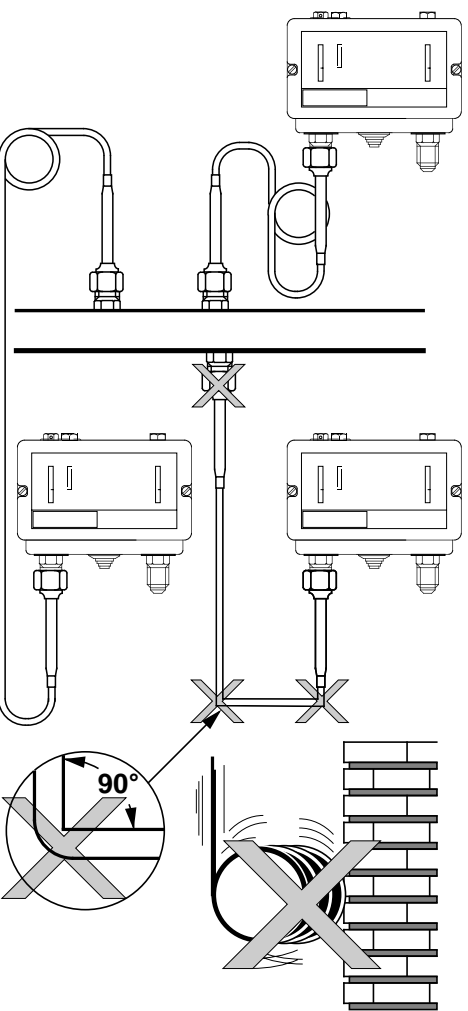

Mounting Montage Montagem Montering Instalace	Montage Montaje Montering	Montage Montaggio Κιιinnitys Μοντάρισμα
---	---------------------------------	--

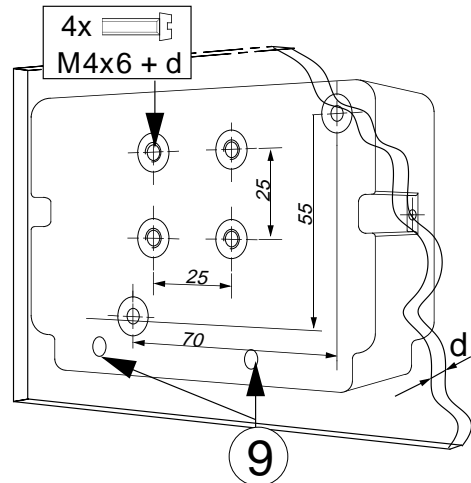
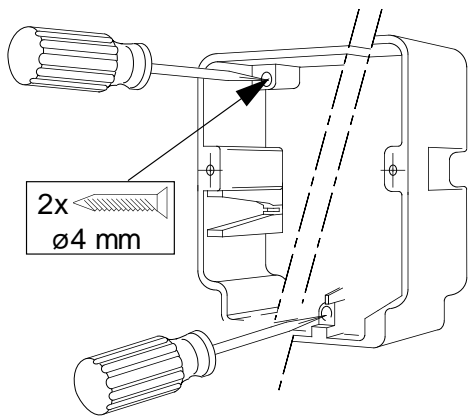

Wiring Bedrading Cablagem Elektrisk installation Zapojeni	Raccordement Cablado Ledningar Kabling	Verdrahtung Cablaggio Jodotus Καλωδίωση
---	---	--

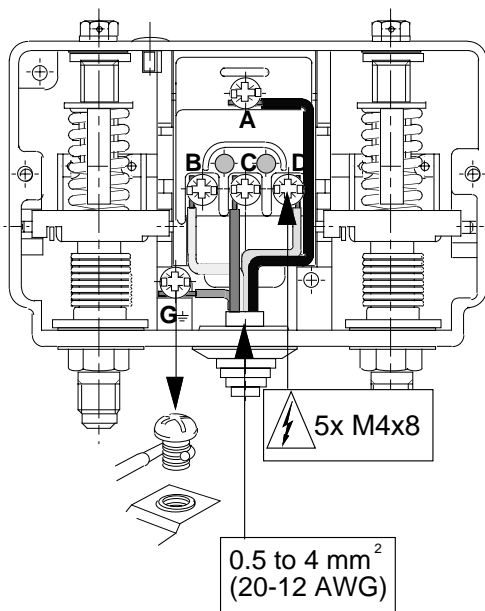

Adjustment Instelling Ajuste Justerung Seřízení	Réglage Ajuste Justering Justering	Einstellung Regolazione Sääto Ρύθμιση
---	---	--

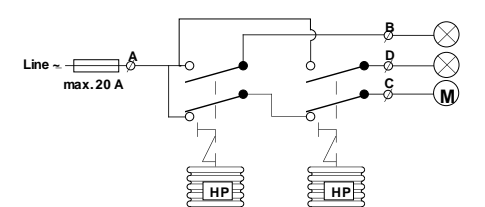
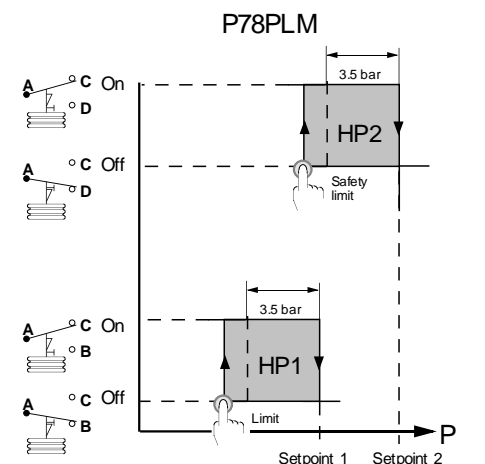
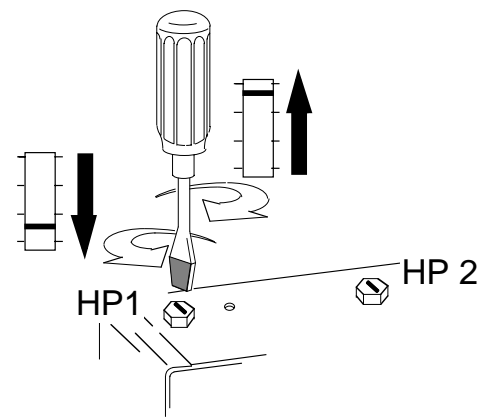

Specification Especificação Beskrivelse Technická data	Description Especificación Specifikationer Specifikasjoner	Spesifikation Erittely Προδιαγραφές
---	---	---

Electrical rating:
contact A-C: 16(10) A, 400V –
contact A-B and A-D: 8 (5)A, 400V –
230 V ~, 12W (pilot duty only)
Enclosure: IP54 according to DIN 40050 and IEC 144
Amb. temp. limits: -20 to +55 °C
(+70°C max. duration two hours)
Storage temp.: -50 to +55 °C
Range: 3 to 30 bar (both sides)
Max. bellows press.: 33 bar

note: 1 bar = 100 kPa = 14.5 psi

ENGLISH

READ THIS INSTRUCTION SHEET CAREFULLY BEFORE INSTALLING. RETAIN IT SAFELY FOR FUTURE REFERENCE.

- 1 Setpoint adjustment screw, limit (Begrenzer) side (HP1)
- 2 Setpoint indicator
- 3 Lock plate
- 4 Lock screw
- 5 Reset button limit side (outside)
- 6 Setpoint adjustment screw, safety limit (Sicherheitsbegrenzer) side (HP2)
- 7 Setpoint indicator
- 8 Reset button safety limit side (inside)
- 9 Drainhole

The P78PLM is a pressure control designed to sense pressure of non-corrosive refrigerants. The P78PLM-9700 series are also suitable for use in ammonia applications.

According to EN 60730 it is a type 1 action, incorporate control, suitable for surface mounting on a plane surface and for use in normal pollution situation.

These controls are designed for use only as operating controls. Where an operating control failure would result in personal injury or loss of property it is the responsibility of the installer to add devices or systems that protect against, or warn of, control failure.

INSTALLATION

Note
This device is provided with a drainhole on the backside for constant draining of condensate. Under normal mounting conditions i.e. in upright position against a wall, this provision is sufficient for a normal performance under IP54 conditions. For a different way of mounting be sure that provisions will be made to maintain the IP54 class conditions and permanent drain function.

Disconnect from power supply before cover is removed.

Wiring
All wiring should conform to local codes and must be carried out by authorized personnel only. When using multi-stranded wire apply a cable ferrule to the cable end.

Check out procedure
Before leaving the installation observe at least three complete operating cycles to be sure that all components are functioning correctly. If not contact your supplier.

FRANÇAIS

LISEZ ATTENTIVEMENT CES INSTRUCTIONS AVANT DE COMMENCER L'INSTALLATION ET CONSERVEZ-LES POUR VOUS Y REFERER ULTERIEUREMENT

1. Vis de réglage de la consigne, côté limite (Begrenzer) (HP1)
2. Indicateur de consigne
3. Case de serrure
4. Vis de la case de serrure
5. Bouton de réenclenchement côté limite (extérieur)
6. Vis de réglage de la consigne, côté limite de sécurité (Sicherheitsbegrenzer) (HP2)
7. Indicateur de consigne
8. Bouton de réenclenchement côté limite (intérieur)
9. Perçage de drainage

Le modèle P78PLM est un régulateur de pression destiné à détecter la pression de réfrigérants non corrosifs. Les séries P78PLM-9700 conviennent également dans l'emploi d'applications d'ammoniac.

D'après la norme EN 60730 c'est un régulateur incorporé, action type 1, conçu pour un montage sur surface plane et utilisé dans des environnements normalement pollués.

Cet appareil est destiné à assurer des fonctions de régulation. Lorsque la panne ou le mauvais fonctionnement de ce dernier risque d'entraîner des dommages matériels ou corporels, il est de la responsabilité de l'installateur de prévoir des organes de sécurité indépendants afin de ne pas utiliser le régulateur en équipement de sécurité.

INSTALLATION

Remarque
Cet appareil est fourni avec un perçage de drainage situé à l'arrière afin de drainer les condensats de façon constante. Dans des conditions normales de montage, c'est-à-dire lorsqu'il est fixé bien droit contre le mur. Cette mesure est suffisante en cas d'utilisation normale répondant aux conditions IP54. Si le montage est différent, veillez à ce que les mesures respectent les conditions de la classe IP54 et assurent la fonction de drainage en permanence.

Couper l'alimentation électrique avant d'enlever le couvercle.

Câblage
Tous les raccordements doivent être conformes aux normes en vigueur et ne peuvent être réalisés que par du personnel autorisé. En cas d'utilisation de câble souple multi-brins, utiliser un embout à sertir.

Procédure de contrôle
Après avoir terminé l'installation, observez au moins trois cycles complets de fonctionnement pour s'assurer que tous les composants fonctionnent correctement. Si cela n'est pas le cas, contactez votre fournisseur.

DEUTSCH

BITTE LESEN SIE DIESE ANWEISUNGEN VOR DER INSTALLATION SORGFÄLTIG DURCH UND BEWAHREN SIE SIE ZUR WEITEREN VERWENDUNG AUF.

- 1 Sollwertinstellschraube, Begrenzerseite (HP1)
- 2 Sollwertanzeige, Begrenzerseite
- 3 Sicherungsscheibe (falls zutreffend)
- 4 Sicherungsschraube (falls zutreffend)
- 5 Rückstelltaaste, Begrenzerseite (außen)
- 6 Sollwertinstellschraube, Sicherheitsbegrenzerseite (HP2)
- 7 Sollwertanzeige
- 8 Rückstelltaaste, Sicherheitsbegrenzerseite (innen)
- 9 Drainage-Öffnung

Der P78PLM ist ein Druckregler zum Fühlen des Drucks nichtaggressiver Kühlmittel. Die Baureihe P78PLM-9700 ist auch für den Einsatz in Verbindung mit Ammoniak geeignet.

Dieses ist entsprechend EN 60730 ein Wirkungsweise Typ 1, Integriertes Regel- und Steuergerät, Geeignet als Aufbaugerät, z. B. für Wandmontage und für Anwendung in Umgebungsbedingungen mit üblicher Verunreinigung.

Diese Regler sind ausschließlich zur Verwendung als Bedienelemente vorgesehen. In Situationen, in denen das Versagen eines Bedienelementes Personenschäden oder Sachverluste nach sich ziehen kann, ist der Installateur dafür verantwortlich, entsprechende Vorrichtungen oder Systeme einzubauen, die einem Regelversagen entgegenwirken oder die als entsprechende Frühwarnsysteme dienen.

Montage

Hinweis
An der Rückseite dieses Gerät befindet sich eine Drainage-Öffnung, über die Kondenswasser permanent abgeführt wird. Unter normalen Montagebedingungen, d.h. in aufrechter Position an einer Wand, gewährleistet diese Vorkehrung eine normale Leistung gemäß den Anforderungen von Schutzart IP54. Bei einer anderen Montageposition ist durch entsprechende Vorkehrungen sicherzustellen, daß die Anforderungen von Schutzart IP54 erfüllt werden und eine permanente Drainage gewährleistet ist.

Vor dem Entfernen des Deckels Spannung abschalten.

Verdrahtung
Alle Verdrahtungen müssen den am Einsatzort geltenden Vorschriften entsprechen und sind ausschließlich dazu befugten Personen vorbehalten. Bei Verwendung feindrätiger Leitungen sind Adernhülsen zu verwenden.

Überprüfung
Vor dem Verlassen der Anlage sollten Sie diese mindestens drei Betriebszyklen beobachten und überprüfen, daß alle Komponenten ordnungsgemäß funktionieren. Sollte dies nicht der Fall, wenden Sie sich bitte an Ihren Händler.

NEDERLANDS

NEEM DEZE INSTRUCTIES GRONDIG DOOR ALVORENS U BEGINT MET HET INSTALLEREN EN BEWAAR ZE VOOR TOEKOMSTIG GEBRUIK

- 1 Setpoint instelsschroef, "Begrenzer" zijde (HP1)
- 2 Setpoint aanwijsschaal, "Begrenzer" zijde
- 3 Borgplaat
- 4 Borgplaat Schroef
- 5 Reset drukknop (t.b.v. "Begrenzer")
- 6 Setpoint instelsschroef, "Sicherheitsbegrenzer" zijde (HP2)
- 7 Setpoint aanwijsschaal, "Sicherheitsbegrenzer" zijde
- 8 Reset drukknop achter deksel (t.b.v. "Sicherheitsbegrenzer")
- 9 Condens afvoeropening

De P78PLM is een presostaat ontworpen voor het meten van drukken van niet corrosive koelmiddelen. De P78PLM-9700 series zijn ook te gebruiken voor ammoniak toepassingen.

Volgens EN 60730 is het een type 1 actie in te bouwen apparaat, geschikt voor montage op een plat oppervlak en geschikt voor gebruik in een normaal vervuilde omgeving.

Deze apparaten zijn alleen ontworpen voor gebruik als regelaar. Als een foutieve werking van de regelaar persoonlijk letsel of schade kan veroorzaken, moet de installateur beveiliging of alarm apparatuur aansluiten die aangeeft dat de regelaar niet functioneert.

Montage

Opmerking
Dit apparaat is voorzien van een condens afvoeropening, voor permanente afvoer van condens. Onder normale omstandigheden, d.w.z. in verticale positie tegen een wand gemonteerd, is deze voorziening voldoende om onder IP54 condities te kunnen functioneren. Bij een ander montage wijze dient erop te worden gelet dat voorzieningen worden getroffen zodat de permanente afvoer van condens alsmede de IP54 bescherming gehandhaafd blijft.

Schakel de voedingsspanning af voordat het deksel wordt verwijderd.

Bedrading

De installatie, de elektrische aansluiting en de instellingen dienen overeen te stemmen met de plaatselijke voorschriften en mogen enkel worden uitgevoerd door bevoegd personeel.

Indien een draad met flexibele kern wordt toegepast dient het uiteinde van de draaden te worden voorzien van een ader eindhuls.

Controleprocedure

Controleer, voordat u de installatie zelfstandig laat werken, gedurende ten minste drie complete werkcycli of alle onderdelen correct werken. Werk de installatie niet correct, neem dan contact op met uw leverancier.

ESPAÑOL

LEA DETENIDAMENTE ESTA HOJA DE INSTRUCCIONES ANTES DE REALIZAR LA INSTALACION Y GUARDELA PARA FUTURAS CONSULTAS

- 1 Tornillo de ajuste del punto de control, lado límite (Begrenzer) (HP1)
- 2 Indicador del punto de control
- 3 Placa de bloqueo
- 4 Tornillo de bloqueo
- 5 Botón de restauración, lado límite (exterior)
- 6 Tornillo de ajuste del punto de control, lado límite de seguridad (Sicherheitsbegrenzer) (HP2)
- 7 Indicador del punto de control
- 8 Botón de restauración, lado límite de seguridad (interior)
- 9 Agujero de drenaje

El P78PLM es un control de presión diseñado para detectar la presión de refrigerantes no corrosivos. La serie P78PLM-9700 es también adecuada para su utilización en aplicaciones con amoníaco.

Según EN 60730, es un acción tipo 1, control incorporado, adecuado para montaje en superficie en una superficie plana y para uso en condiciones de contaminación normal.

Estos controles están diseñados para ser utilizados solamente como controles de funcionamiento. En los casos en que un fallo de control de funcionamiento pudiera producir daños personales o a propiedades, es responsabilidad del instalador añadir los dispositivos o sistemas que protejan o adviertan de los fallos de control.

INSTALACIÓN

Nota
Este dispositivo se suministra con un agujero de drenaje en la parte posterior para un drenaje constante del condensado. En condiciones de montaje normales, es decir, en posición vertical contra una pared. Esta condición es suficiente para obtener un rendimiento normal, en condiciones IP54. Para una forma de montaje distinta, asegúrese de que se mantengan las condiciones de clase IP54 y la función de drenaje permanente.

Desconectar la corriente antes de quitar la tapa.

Cableado

Todo el cableado debe cumplir las normativas locales y debe realizarse solamente por el personal autorizado. Cuando se utiliza cable flexible aplicar terminales en los extremos.

Procedimiento de comprobación

Antes de finalizar la instalación, observe por lo menos tres ciclos de operación completos para asegurarse que todos los componentes estén funcionando correctamente. Si no es así, póngase en contacto con su proveedor.

ITALIANO

LEGGERE ATTENTAMENTE LE ISTRUZIONI PRIMA DELL'INSTALLAZIONE E CONSERVARE PER FUTURE CONSULTAZIONI

- 1 Vite di regolazione del valore di riferimento, lato limitatore (HP1)
- 2 Indicatore del valore di riferimento
- 3 Piastra di bloccaggio
- 4 Vite di bloccaggio
- 5 Pulsante di azzeramento, lato limitatore (esterno)
- 6 Vite di regolazione del valore di riferimento, lato limitatore di sicurezza (HP2)
- 7 Indicatore del valore di riferimento
- 8 Pulsante di azzeramento, lato limitatore di sicurezza (interno)
- 9 Foro di scarico

Il dispositivo P78PLM è un regolatore di pressione in grado di rilevare la pressione di refrigeranti non corrosivi. Le serie P78PLM-9700 sono adatti anche per l'impiego a contatto con l'ammoniaca.

Secondo la EN 60730 è un azione tipo 1, Regolatore incorporato, adatto per montaggio su una superficie piana e per uso in situazioni di normale inquinamento.

Questi dispositivi hanno esclusivamente la funzione di comandi. Se un comando può provocare danni alle persone o alle cose, è responsabilità dell'installatore aggiungere gli opportuni dispositivi o sistemi di protezione o di segnalazione dello stato di guasto del comando stesso.

INSTALLAZIONE

Nota

Questo dispositivo presenta un foro sul retro per lo scarico continuo della condensa. In normali condizioni di montaggio, ossia, in posizione verticale a parete, risulta sufficiente per prestazioni normali in classe IP54. Anche in caso di montaggio in posizione diversa, assicurarsi che sia mantenuta la protezione IP54 e lo scarico continuo della condensa.

Staccare l'alimentazione prima di togliere il coperchio.

Cablaggio

Il cablaggio deve essere conforme alle normative locali ed essere eseguito esclusivamente da personale autorizzato. Quando si usa un cavo con filo a trefoli occorre applicare un capocorda alla fine di ogni filo.

Messa in funzione

Prima di concludere l'installazione, osservare almeno tre cicli operativi completi per accertare il corretto funzionamento di tutti i componenti. In caso di irregolarità, contattare il proprio fornitore.

PORTUGUÊS

⚠️ LEIA ATENTAMENTE ESTA FOLHA DE INSTRUÇÕES ANTES DE PROCEDER À INSTALAÇÃO E GUARDE-A PARA UTILIZAÇÃO FUTURA.

- Parafuso de regulagem do ponto de referência, lado do limite **(HP1)**
- Indicador do ponto de referência
- Placa de bloqueio
- Parafuso de bloqueio
- Botão de reinicialização do lado do limite (lado de fora)
- Parafuso de regulagem do ponto de referência, lado do limite de segurança **(HP2)**
- Indicador do ponto de referência
- Botão de reinicialização do lado do limite de segurança (dentro)
- Orifício de drenagem

O P78PLM é um controlador de pressão destinado à detecção de pressão de refrigerantes não corrosivos. As séries P78PLM-9700 servem também para o uso em aplicações com amoníaco.

Segundo EN 60730 é um acção tipo 1, Controlador incorporado, apropriado para montagem de superfície sobre uma superfície plana e para a utilização em condições normais de poluição.

Estes controladores foram concebidos exclusivamente para a utilização como controladores operacionais. Quando uma falha do controlador operacional possa resultar em ferimentos físicos ou perda de propriedades, recai sobre o instalador a responsabilidade o acréscimo de dispositivos ou sistemas que protejam ou alertem contra uma falha do controlador.

INSTALAÇÃO

Observação

Este aparelho possui um orifício de drenagem no lado traseiro para a drenagem constante de condensação. Sob condições normais de montagem, ou seja, na posição vertical e contra a parede. Isto deve ser suficiente para um desempenho normal sob as condições IP54. Para uma forma de montagem diferente, assegure-se de que as provisões estejam conforme as condições para a categoria IP54 e que tenha lugar uma drenagem permanente.

⚠️ Antes de retirar a tampa, desligue a alimentação eléctrica.

Conexões

Todas as conexões devem estar conforme os códigos locais e efectuadas somente por pessoal autorizado. Ao ser utilizado cabo multifilar, monte um adaptador de cabo na extremidade do cabo.

Procedimento de controlo

Antes de abandonar a instalação, observe pelo menos três ciclos de funcionamento completos para assegurar-se de que todos os componentes funcionem correctamente. Do contrário, contacte o seu fornecedor.

SVENSKA

⚠️ LÅS NOGA DESSA INSTALLATIONSANVISNINGAR INNAN INSTALLATIONEN UTFÖRS OCH BEVARA DEM FÖR FRAMTIDA REFERENS.

- Inställningsskruv för inställningspunkt, begränsningssidan (Begræzer) **(HP1)**
- Indikator för inställningspunkt
- Låsplatta
- Skruv för låsplatta
- Nollställingsknapp begränsningssida (på utsidan)
- Inställningsskruv för inställningspunkt, säkerhetsgränssidan (Sicherheitsbegrenzer) **(HP2)**
- Indikator för inställningspunkt
- Nollställingsknapp säkerhetsgränssidan (på indidan)
- Avloppshål

P78PLM är en tryckkontroll som konstruerats för att avkänna trycket av icke-korrosiva kylmedel. P78 PLM-9700 serien är även lämpliga för amoniaktillämpningar.

I hänvisningen till EN 60730 är av typ 1 styrning , inkorporerad styrning lämpade för montering på plan yta i en normalt nedsmutsad omgivning.

Denna styrenhet är utformad för att användas som opererande styrenhet och skall därför endast användas som sådan. Det är installatörens ansvar att förse installationen med enheter och/eller säkerhetssystem som förebygger att eventuell skada tillfogas personer eller egendom till följd av driftfel i styrenheten.

Installation

Obs!

Denna styrenhet är på baksidan försedd med ett avloppshål för konstant dränering av kondens. Under normala monteringsförhållanden, t ex i upprätt läge på en vägg, försér detta med normala prestanda under IP54-villkor. För annan typ av montering, försäkra att åtgärder vidtas för att upprätthålla IP54-klassens villkor och för konstant dräneringsfunktio.

⚠️ koppla bort spänningen innan täcklocket tas bort.

Ledningar

All kabeldragning ska utföras enligt gällande bestämmelser och får endast utföras av behörig personal. När det används mångledad kabel, sätt dit i en kabelsko i kabeländarna.

Kontrollera proceduren

Efter installationen bör man övervaka minst tre hela operationscyklar fungerar som de ska. Om detta inte är fallet, kontakta leverantören.

SUOMI

⚠️ LUE TÄMÄ OHJELEHTINEN ENNEN ASENNUSTA HUOLELLISESTI JA SÄILYTTÄ SE MYÖHEMMÄN TARPEEN VARALTA

- Asetusarvon säätöruuvi, rajapuoli (Begrenzer) **(HP1)**
- Asetusarvon mittari
- Lukon varmistuslaatta
- Varmistusruuvi
- Nollausnappula, rajapuoli (ulkopuoolella)
- Asetusarvon säätöruuvi, turvallisuusrajan puoli (Sicherheitsbegrenzer) **(HP2)**
- Asetusarvon mittari
- Nollausnappula turvallisuusrajan puoli (sisäpuolella)
- Tyhjennysreikä

P78PLM on paineen säädin, joka on tarkoitettu mittaamaan ruostumattomien kylmäainitteiden painetta. P78PLM-9700 sarjat sopivat käytettäväiksi myös ammoniakkiäähdytyskoneissa.

EN 60730- normin mukaan kyseessä on tyyppiä 1 toiminta, laitteeseen kiinteästi kuuluva säädin, soveltuu asennettavaksi tasaiselle pinnalle ja voidaan käyttää normaalissa saasteitilanteessa.

Nämä ohjausreleet on tarkoitettu vain laitteiston toiminnan ohjaukseen. Jos ohjaushäiriö voi johtaa henkilö- tai aineellisiin vahinkoihin, asentajan velvollisuutena on huolehtia tarvittavista lisälaitteista tai -järjestelmistä, jotka suojaavat ihmisiä ja laitteistoa ohjaushäiriön seurauksilta tai varoittavat häiriöstä.

ASENNUS

Huomio

Tämä laite on varustettu takaosassa sijaitsevalla tyhjennysreiallä jatkuvan kosteuden poistumisen varmistamiseksi. Normaaleissa olosuhteissa laite tulee kiinnittää pystysuoraan seinää vasten. Tämä on riittävä normaaliin toimintaan IP54-ehojten vallitessa. Mikäli laite kiinnitetään eri tavalla, varmistu siitä, että se säädetään niin, että IP54-luokan ehdot ovat voimassa ja että tyhjennystoiminto on jatkuva.

⚠️ Katkaise virta ennen suojuksen poistamista.

Kytkentä

Johdotus on tehtävä paikallisten määräysten mukaisesti ja sen saa suorittaa vain ammattitaitoinen henkilö. Käytettäessä monisäikeistä johtoa kaapelin holkki tulee kiinnittää kaapelin päähän.

Alkutarkastus

Ennen kuin laitteisto jätetään toimimaan ilman valvontaa, sen toimintaa on tarkkailtava ainakin kolme täyden jakson ajan. Tällöin on varmistettava, että kaikki komponentit toimivat kunnolla. Jos laitteisto ei toimi asianmukaisesti, ota yhteys sen toimittajaan..

DANSK

⚠️ LÆS DENNE VEJLEDNING GRUNDIGT FØR INSTALLATION OG GEM DEN TIL SENERE BRUG

- Indstillingsværdi for justeringsskruen, begrænser (Begrenzer) **(HP1)**
- Indstillingsværdi for indikator
- Låseplade
- Låsepladeskrue
- Justerings knap begrænser (udenfor)
- Indstillingsværdi for justeringsskruen, sikkerhedsbegrænser (Sicherheitsbegrenzer) **(HP2)**
- Indstillingsværdi for indikator
- Justerings knap sikkerhedsbegrænser (inden i)
- Drænhul

P78PLM er et tryk kontrolapparat designet til føle tryk af rustfri køleanlæg. P78PLM - 97800 serieme er også egnet til brugi ammoniak applikationer.

Ifølge EN 60730 er det en type 1 funktion, indkorporeret kontrol, tilpasset til frontmontage på en plan front og til anvendelse i normale omgivelser.

Disse regulatorer er kun beregnet til at blive brugt som driftsregulatorer. Hvis en fejl i en driftsregulator kan resultere i fare for personer eller materielle skader, er installatøren ansvarlig for, at der installeres anordninger eller systemer, som beskytter eller advarer mod fejl i regulatoren.

Installation

Note

Denne indretning er forsynet med et drænhul på bagsiden, til konstant dræning af kondensvand. Under normale monteringsforhold skal den hænges i lodret position imod væggen. Disse forhold er tilstrækkelige til en normal præstation under IP54 omstændigheder. Hvis den monteres på anden måde, kræves der andre forhold for at bevare IP54 klasse omstændighederne og en permanent drænfunktion.

⚠️ Forsyningsspænding skal kobles fra før dæksel afmonteres.

Elektrisk installation

Ledningsføring skal udføres i henhold til lokale forskrifter og må kun udføres af autoriseret personale. Ved anvendelse af flerleder kabel, skal der monteres kabelsko på endene.

Test procedure

Før installationen afsluttes. Observer mindst tre komplette betjenings cyklusser, for at være sikker på, at alle komponenter fungerer korrekt. Hvis det ikke er tilfældet, tag kontakt med Deres leverandør.

NORSK

⚠️ LES DENNE VEILEDNINGEN GRUNDIG FØR INSTALLERING, OG GJEM DEN FOR FREMTIDIG BRUK.

- Justeringskrue for settpunkt, grense (begrenser) side. **(HP1)**
- Settpunktindikator.
- Låseplate.
- Låseskrue.
- Tilbakestillingsknapp grense side (utside).
- Justeringskrue for settpunkt, sikkerhetsgrense (sikkerhetsbegrenser) side. **(HP2)**
- Settpunktindikator.
- Tilbakestillingsknapp sikkerhetsgrense side (innside).
- Dreneringshull

P78PLM er en trykkregulator som er konstruert for føling av trykk i ikke-korrosive kjølemedier. P78PLM-9700 serien er også egnet til bruk med ammoniakk.

Ifølge EN 60730 er det en type 1 funksjon, inkorporert kontroll, tilpasset for frontmontasje på en plan front og for bruk i normalt forurensede omgivelser.

Disse regulatorene er kun konstruert for bruk som driftsregulatorer. Hvis en feil på en driftsregulator kan føre til fare for personer eller materielle skader, er det installatørens ansvar å sørge for installering av anordninger eller systemer som beskytter mot, eller advarer om, feil på regulatoren.

MONTERING

Merk

Denne regulatoren har et dreneringshull på baksiden for kontinuerlig drenering av kondens. Monteres under normale forhold i vertikal stilling på veggen. Dette er tilstrekkelig for normal ytelse under forhold tilsvarende IP54. Ved annen montering må man påse at det tas tiltak for å oppnå forhold tilsvarende klasse IP54 og permanent drenering.

⚠️ Koble fra tilførselspenning før deksel demonteres.

Kabling

Kabling skal utføres i samsvar med lokale forskrifter og må bare utføres av autorisert personell. Ved bruk av fler-trådig kabel, bruk kabelsko på endene.

Kontrollprosedyre

Før installasjonen forlates, må man observere minst tre komplette drifts-sykluser, og være sikker på at alle komponenter fungererer riktig. Hvis ikke må leverandøren kontaktes.

ΕΛΛΗΝΙΚΑ

⚠️ ΔΙΑΒΑΣΤΕ ΠΡΟΣΕΚΤΙΚΑ ΑΥΤΕΣ ΤΙΣ ΟΔΗΓΙΕΣ ΠΡΙΝ ΑΡΧΙΣΕΤΕ ΤΗΝ ΕΓΚΑΤΑΣΤΑΣΗ ΚΑΙ ΦΥΛΑΞΤΕ ΤΙΣ ΓΙΑ ΜΕΛΛΟΝΤΙΚΗ ΧΡΗΣΗ

- Βίδα ρύθμισης της τιμής αναφοράς, πλευρά ορίου (Begrenzer) **(HP1)**
- Ένδειξη της τιμής αναφοράς
- Ασφαλιστικό έλασμα
- Ασφαλιστική βίδα
- Κουμπί επαναφοράς, πλευρά ορίου (εξωτερική)
- Βίδα ρύθμισης της τιμής αναφοράς, πλευρά ορίου ασφαλείας (Sicherheitsbegrenzer) **(HP2)**
- Ένδειξη της τιμής αναφοράς
- Κουμπί επαναφοράς, πλευρά ορίου ασφαλείας (εσωτερική)
- Οπή αποστράγγισης

Η συσκευή P78PLM είναι μονάδα ελέγχου πίεσης, σχεδιασμένη να μετρά την πίεση μη διαβρωτικών ψυκτικών μέσων. Τα μοντέλα P78PLM-9700 είναι επίσης κατάλληλα για χρήση σε εφαρμογές στις οποίες χρησιμοποιείται αμμωνία.

Σύμφωνα με το πρότυπο EN 60730, είναι ενέργεια τύπου 1, ενσωματωμένη διάταξη ελέγχου, κατάλληλη για τοποθέτηση σε επίπεδη επιφάνεια και για χρήση σε κανονικές συνθήκες σε περιβάλλον με ρύπους.

Αυτοί οι μηχανισμοί ελέγχου έχουν σχεδιαστεί ώστε να χρησιμοποιηθούν αποκλειστικά ως ελεγκτές λειτουργίας. Αποτελεί ευθύνη του τεχνικού εγκατάστασης να προσθέσει μηχανισμούς ή συστήματα αποτροπής ή προειδοποίησης βλαβών του ελεγκτή, ώστε να αποτραπεί το ενδεχόμενο πρόκλησης σωματικών βλαβών ή υλικών ζημιών στην περίπτωση κάποιας δυσλειτουργίας του ελεγκτή.

ΕΓΚΑΤΑΣΤΑΣΗ

Σημείωση

Στο οπίσθιο μέρος της συσκευής υπάρχει μια οπή αποστράγγισης για συνεχή απομάκρυνση των υγροποιημένων ατμών. Εφ' όσον η συσκευή έχει τοποθετηθεί με τον κανονικό τρόπο, δηλαδή σε όρθια θέση επάνω σε τοίχο, η οπή αυτή επαρκεί για κανονική λειτουργία υπό τους όρους που προβλέπει η κλάση IP54. Εάν η συσκευή είναι τοποθετημένη διαφορετικά, βεβαιωθείτε ότι έχουν ληφθεί τα απαραίτητα μέτρα ώστε να πληρούνται οι όροι της κλάσης IP54 και να επιτυγχάνεται συνεχής απομάκρυνση των συμπυκνωμάτων.

⚠️ Αποσυνδέστε τη συσκευή από το ρευματολήπτη πριν αφαιρέσετε το κάλυμμα.

Καλωδίωση

Όλες οι καλωδιώσεις θα πρέπει να συμμορφώνονται με τους τοπικούς κανονισμούς και να πραγματοποιούνται μόνο από εξουσιοδοτημένο προσωπικό. Αν χρησιμοποιείτε πολύκλωνο καλώδιο, βάλτε ένα κατάλληλο συνδετήρα στο άκρο του καλωδίου.

Διαδικασία τελικού ελέγχου

Πριν φύγετε από το χώρο της εγκατάστασης, παρατηρήστε τουλάχιστον τρεις κύκλους λειτουργίας για να βεβαιωθείτε ότι όλα τα τμήματα λειτουργούν σωστά. Σε διαφορετική περίπτωση, καλέστε τον προμηθευτή του υλικού.

ČESKY

⚠️ Před instalací pozorně pročtête tento montážní návod a uložte jej na bezpečné místo pro případnou budoucí potřebu.

- Šroub pro změnu bodu nastavení, limitní **(HP1)**
- Indikace bodu nastavení
- Blokovací deska
- Blokovací šroub
- Tlačítko resetování limitní strany
- Šroub změny bodu nastavení, bezpečnostní limit **(HP2)**
- Indikace bodu nastavení
- Tlačítko resetování strany bezpečnostního limitu
- Odvodnění

P78PLM tlakový regulátor určený pro snímání tlaku nekorozivního chladiva. Modely řady P78PLM-9700 jsou vhodné také pro použití v aplikacích se čpavkem.

Podle EN 60730 je jeho provoz typu 1, nezávisle instalovaný regulátor, vhodný pro instalaci na rovný povrch a pro použití v podmínkách běžného znečištění.

Tyto regulařory jsou určeny pro použití pouze jako provozní. Pokud by jejich selhání způsobilo zranění osob nebo poškození majetku, je povinností osoby provádějící instalaci připojit zařízení nebo systémy, které ochraňují nebo varují před selháním regulátoru.

Instalace

Pozn.:

Toto zařízení je vybaveno odvodňovacím otvorem na zadní straně modulu pro nepřetržitě odvádění kondenzace. Při dodržení bě né instalační polohy - tzn. vertikální poloha na stěně - je toto zajištění dostatečné pro běžný provoz za podmínek IP54. Při odlišném způsobu montáže se ujistěte, zda jsou učiněna příslušná opatření pro dodržení podmínek IP54 a z modulu je soustavně odváděn kondenzát.

⚠️ Před demontáží krytu odpojte přívod napájení.

Zapojení

Veškeré zapojení musí odpovídat příslušným normám a musí být provedeno pouze odpovědnými osobami. Při použití vícepramenného vodiče nalisujte na jeho odizolovaný konec zakončovací dutinku.

Kontrola

Před tím, než opustíte instalované zařízení, zkontrolujte alespoň tři kompletní provozní cykly, abyste se ujistili, že všechny součásti pracují správně. V opačném případě se spojte se svým dodavatelem.