

A CU2-15+CFTH/ CMEC(+ME)

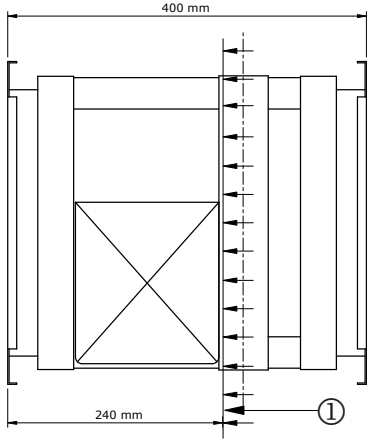

B I

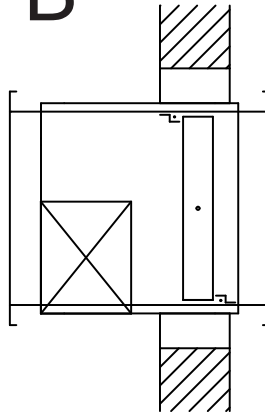

II

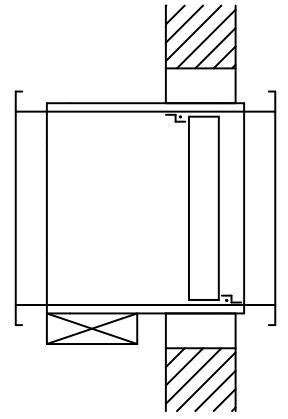

C

CU2-15+CMEC+ME

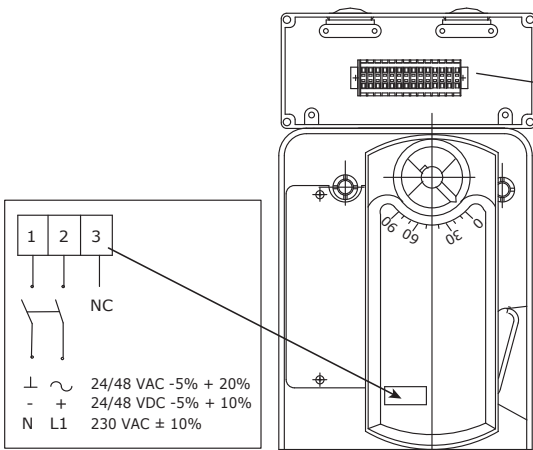

CU2-15+CFTH/CMEC

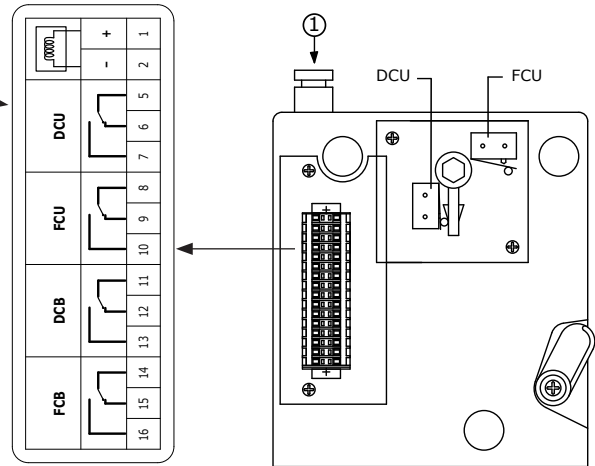

D

CU2-15+CFTH/CMEC

CU2-15+CMEC+ME

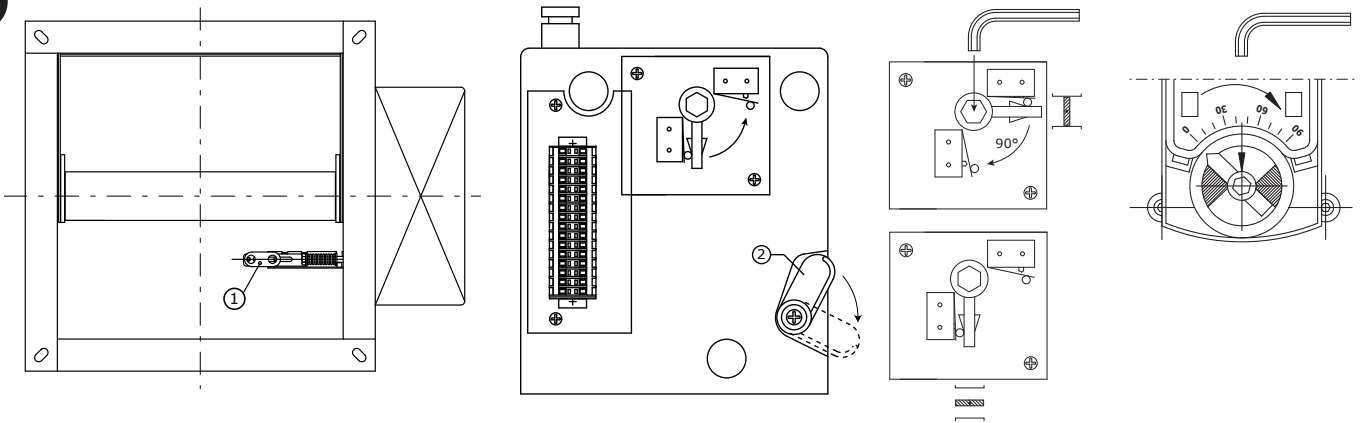

E

CU2-15+CMEC+ME

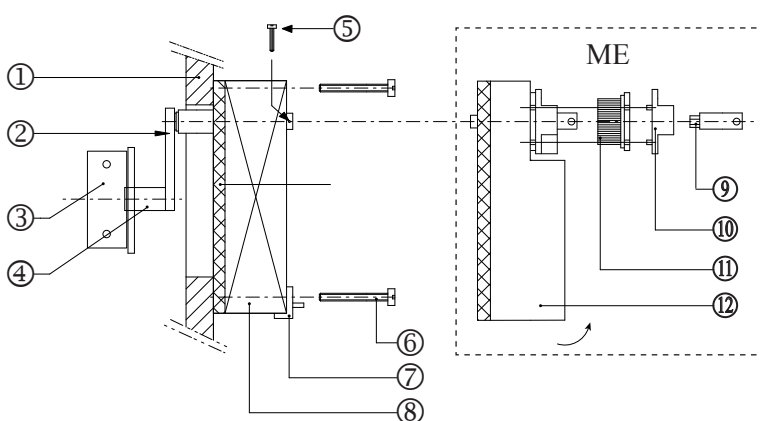

F

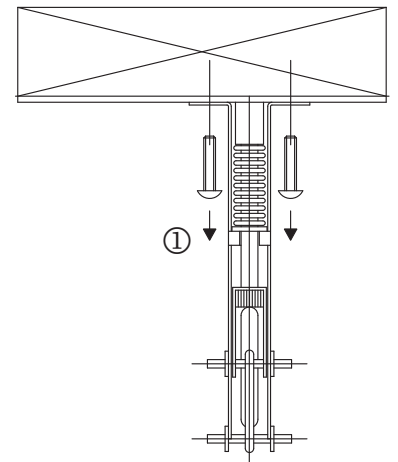

STOCKAGE ET MANIPULATION

Comme le clapet coup-feu est un élément de sécurité, un soin particulier est indispensable lors du stockage et de la manipulation.

Il faut entre autre :

- décharger dans une zone sèche
- éviter des coups brusques
- éviter de culbuter le clapet pour son déplacement
- ne pas utiliser le clapet comme support d'échafaudage, de table de découpe ou autre
- ne pas emboîter les petits clapets dans les grands
- éviter toute détérioration
- éviter le contact avec de l'eau

INSTALLATION

Voir fig. B: I : Pose en mur, axe horizontal
II: Pose en mur, axe vertical

- Le clapet peut être monté seulement dans des murs béton
- Dimensions minimales de la réservation: (Bn+100) x (Hn+100)
- Zone de dégagement et d'accès au mécanisme : min. 200 mm
- Sens de l'air : indifférent
- Dépassement du clapet hors mur côté mécanisme 240 mm (voir fig.A: ①)
- A cause du dépassement éventuel de la lame, l'alignement gaines - clapet doit se faire soigneusement (veillez également aux gravats et obstacles)
- Dans les faux-plafonds une trappe de visite doit être prévue permettant l'accès au mécanisme de commande
- Calfeutrage avec du plâtre vermiculite

Attention:

- lame mobile dans l'épaisseur du mur
- Montage et calfeutrage sans déformation du tunnel du clapet (débattement de la lame mobile possible)
- Eviter l'obstruction de la lame mobile par les gaines joints
- Température maximale d'exploitation: 50°C

**CABLAGE**

Voir fig. C: I : Entrée câbles

 : bobine

DCU: contact début de course unipolaire

FCU: contact fin de course unipolaire

DCB: contact début de course bipolaire

FCB: contact fin de course bipolaire

EXPLOITATION**DECLENCHEMENT AUTOMATIQUE**

Par la fusible à 72°C (voir fig. D: ①)

DECLENCHEMENT MANUELLE

Voir fig. D: ②

REARMEMENT MANUELLE

Pour actionner le clapet manuellement employer la manivelle (fig. D)

REARMEMENT MOTORISE (CMEC + ME)

Si le moteur en attente est mis sous tension, il effectue un quart de tour = 90°. En bout de course, la lame obturatrice reste verrouillée dans sa position d'attente et le moteur fait automatiquement demi-tour par la détection d'un couple supérieur à 30 Nm. Un cycle de réarmement complet prend environ 30 sec.

Le temps de mise sous tension du moteur de réarmement par commutateur manuel ou relais temporisé doit être supérieur à 30 sec pour permettre au moteur de revenir dans sa position d'attente.

Pour un nouveau cycle de réarmement, le temps d'attente est au minimum 5 sec.

En cas d'un réarmement interrompu par une coupure d'alimentation il faut:

- remettre tous relais temporisés à zéro
- une remise sous tension durant 30 sec au minimum pour remettre le moteur en position d'attente

REPLACEMENT FUSIBLE THERMIQUE**A. ENLEVEMENT DU MECANISME**

Voir fig. E:

- | | |
|--------------------------------|---------------------------|
| 1: Tunnel du clapet coupe feu | 8: Mécanisme |
| 2: Levier de commande | |
| 3: Levier de guidage | <u>CU2-15+CMEC+ME:</u> |
| 4: Palier | 9: Axe de commande ME |
| 5: Vis de blocage ME (M4) | 10: Mécanisme de rotation |
| 6: Vis de fixation (3xM6) | 11: Couronne dentée |
| 7: Support de fixation pour ME | 12: Moteur de réarmement |

B. REMPLACEMENT DE LA CANNE THERMIQUE

Voir fig. F: 1: Deux Boulon M5

C. REMONTAGE DU MECANISME

- Remarque montage mécanisme: pour bien assurer l'emboîtement du palier situé au bout du levier de commande (solidaire au mécanisme) dans le trou oblong du levier de guidage (solidaire à la lame du clapet), nous recommandons de diriger la lame en position fermée avant montage du mécanisme.

- Essai de vérification (réarmement + déclenchement manuel + contrôle des positions) à effectuer.

- Refaire la procédure totale en cas d'un résultat négatif.

REPLACEMENT MOTEUR

1. Desserrer et déposer la vis de blocage M4x18 (fig. E⑤)
2. Basculer et décrocher le moteur (fig. E)



Rf-Technologies

Lange Ambachtstraat 40 - B-9860 Oosterzele - Belgium

Tel.: +32 (0)9 362 31 71 - Fax.: +32 (0)9 362 33 07 - E-mail : info@rft.be



CNMIS

NF CLAPETS COUPE-FEU ET
VOILETS DE DESENFUMAGE D.A.S.

**Certified
ISO 9001**



CERTIFIED
ISO 9001

STOCKING AND HANDLING

As the fire damper is a safety element a special care stocking and handling is necessary.

It is recommended :

- to unload in a dry area
- to avoid heavy shocks
- not to tilt the damper when shifting it
- not to use the damper as a scaffold, working table, etc.
- not to store smaller dampers inside bigger ones
- to avoid any kind of damage.
- to avoid contact with water

INSTALLATION

See fig. B: I : In wall, axis horizontal

II: In wall, axis vertical

- The damper may be installed only in concrete walls
- Minimal size of installation opening in wall: $(W_n+100) \times (H_n+100)$
- Space for access to and removal of actuator: min. 200 mm
- Direction of airstream: indifferent
- On the side of the mechanism the damper has to protrude 240 mm from the wall (see fig. A ①)
- The damper blade may protrude out of the damper, therefore the alignment between damper and ducts must be done carefully. (Also look for small obstacles that can obstruct the damper blade)
- In false ceilings a hatch has to be provided to for access to the actuator
- Sealing around damper with fire-resistant plaster

Attention:



- The damper blade must be inside the wall
- Installation and sealing of the damper without deformation of the tunnel (otherwise blocking of blade possible)
- Avoid obstruction of adjoining air ducts
- Max. operating temperature: 50°C

WIRING

See fig. C: 1 : Cable entry

② : Magnet

DCU: Unipolar begin of range switch

FCU: Unipolar end of range switch

DCB: Bipolar begin of range switch

FCB: Bipolar end of range switch

EXPLOITATION

AUTOMATIC ACTIVATION

Via fusible link at 72°C (see fig. D: ①)_

MANUAL ACTIVATION

See fig. D: ②

MANUAL REARMATION

For manual operation, use the crank provided (fig. D)

MOTORIZED REARMATION (CMEC + ME)

When the motor in resting position is activated, it arms the damper over an angle of 90°. At the end of the movement the motor automatically turns around when it detects a couple above 30 Nm and the damper blade stays locked in armed position. A complete arming cycle takes about 30 sec.

In order to enable the motor to return to its resting position, the motor has to remain energized for more than 30 sec., either via manual switch or time relay.

A new rearmation cycle has to be preceded by a power interruption of at least 5 sec.

If a rearmation cycle has stopped prematurely, e.g. due to power failure, one has to:

- reset all time relays to zero
- switch on the motor for more than 30 sec. to ensure the rearmation of the blade and a complete return of the motor.

CHANGING THE FUSIBLE LINK

A. DISMOUNTING OF THE MECHANISM

- See fig. E:
- 1: Damper housing
 - 2: Leading arm
 - 3: Guiding arm
 - 4: Bearing
 - 5: ME blocking bolt (M4)
 - 6: Bolts (3xM6)
 - 7: Support for fixing ME
 - 8: Mechanism
- CU2-15+CMEC+ME:
- 9: Operation axis ME
 - 10: Rotation mechanism
 - 11: Crown gear
 - 12: Rearmation motor ME

B. REPLACEMENT OF THE FUSIBLE LINK

See fig. F: 1: Two bolts M5

C. MONTAGE OF THE MECHANISM

- Remark: To ensure that the bearing at the end of the leading arm (on the mechanism) is well anchored in the groove of the guiding arm (attached to the damper) we advise to manually move the blade into its closed position before mounting the mechanism.
- Execution of a test (rearmation + verification of positions) + manual operation of the damper
- Repeat procedure if test is negative

REPLACEMENT OF MOTOR

1. Remove blocking bolt M4x18 (fig. E ⑤)
2. Tilt the motor and unhook it from the damper (fig. E)



Rf-Technologies

Lange Ambachtstraat 40 - B-9860 Oosterzele - Belgium
Tel.: +32 (0)9 362 31 71 - Fax.: +32 (0)9 362 33 07 - E-mail : info@rft.be



CNMIS
NF CLAPETS COUPE-FEU ET
VOILETS DE DESENFUMAGE D.A.S.

Certified
ISO 9001

